

## 8 Тумба RTV

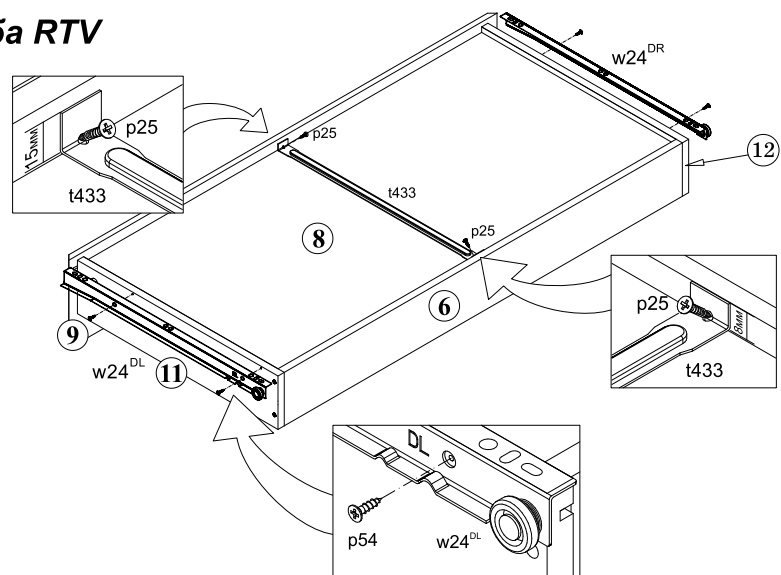

## 9 Тумба RTV

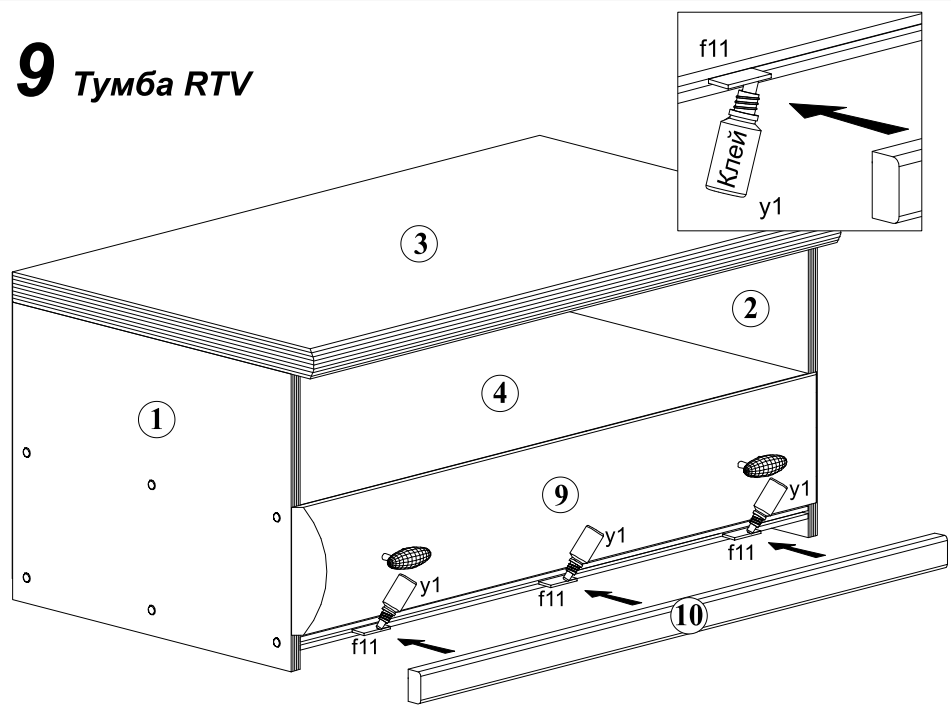

# система БОРИС

## Тумба РТВ

Габаритні розміри:  
ширина 90 см  
висота 44 см  
глибина 52 см

Габаритные размеры:  
ширина 90 см  
высота 44 см  
глубина 52 см

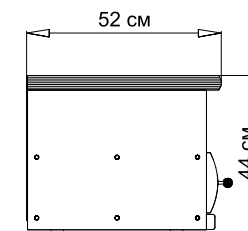
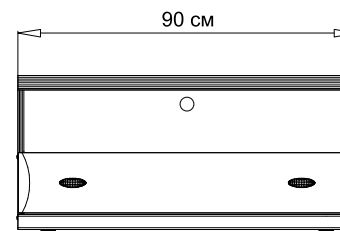
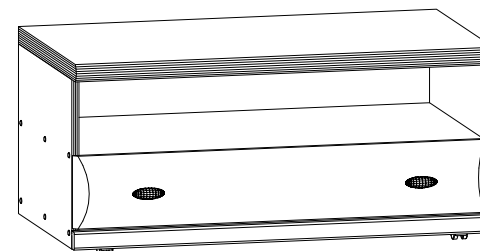

### УВАГА !!!

**Шановний Клієнте!**

У разі виявлення в комплектації пакета відсутності будь-якого елемента або наявності браку

**обов'язково!!! -**

**етикетку-ярлик** з даного пакета і **інструкцію монтажу** з відміткою кода цього елемента повернути продавцю.

При відсутності **етикетки-ярлика** рекламація не приймається!

### ВНИМАНИЕ !!!

**Уважаемый Клиент!**

В случае обнаружения в комплектации пакета отсутствия какого-либо элемента или наличия брака

**обязательно!!! -**

**этикетку-ярлык** с данного пакета и **инструкцию монтажа** с пометкой кода этого элемента вернуть продавцу.

При отсутствии **этикетки-ярлика** рекламація не принимается!



Виробник:  
ТзОВ "ГЕРБОР-ХОЛДІНГ"  
Україна, м. Володимир-Волинський  
вул. Луцька, 211а  
тел.: 2-33-33; 2-29-03



Производитель:  
ТОО "ГЕРБОР-ХОЛДІНГ"  
Україна, г. Владимир-Волинский  
ул. Луцкая, 211а  
тел.: 2-33-33; 2-29-03

# СИСТЕМА БОРИС

## Тумба RTV

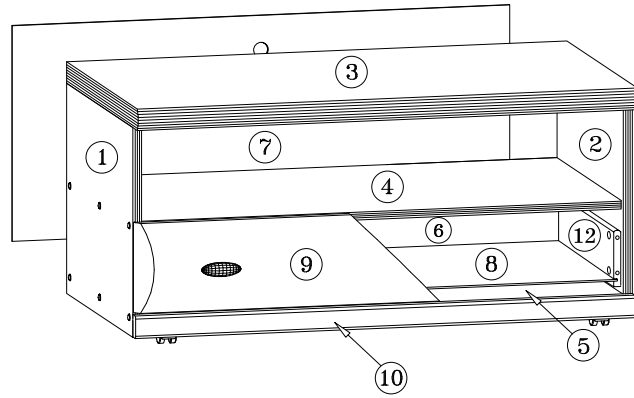

Для монтажу потрібно:  
Для монтажа требуется:  
You need for fitting-up:  
Zur Montage werden Sie brauchen:

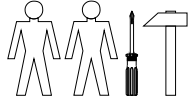

Пакет/Пакет/Package/Paket - Nr 28  
Пакет/Пакет/Package/Paket - Nr 29

**Nr - 28**

Символ елемента	Розміри	Код
Символ елемента	Размеры	Код
Element symbol	Measurements	Code
Elementeszeichen	Ausmaß	Kode
1	372 x 475	BR1-128-01
2	372 x 475	BR1-129-01
3	900 x 515	BR1-203
4	867 x 475	BR1-319
5	867 x 475	BR1-320
6	810 x 120	BR1-522
7	375 x 895	BR1-924
8	449 x 825	BR1-908-01
10	900 x 40	BR1-515
11	450 x 120	BR1-521
12	450 x 120	BR1-520

**Nr - 29**

Символ елемента	Розміри	Код
Символ елемента	Размеры	Код
Element symbol	Measurements	Code
Elementeszeichen	Ausmaß	Kode
9	896 x 160	BR1-010

**Фурнітура / Фурнитурa / Accessories / Zubehör**

## 6 Тумба RTV

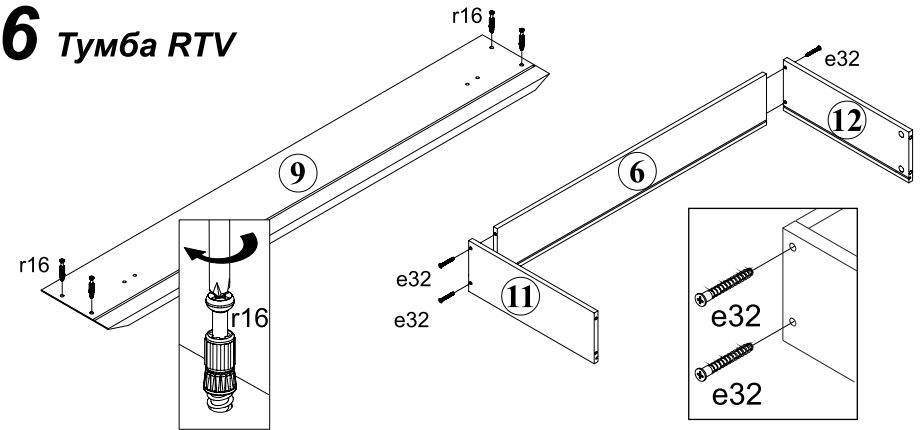

## 7 Тумба RTV

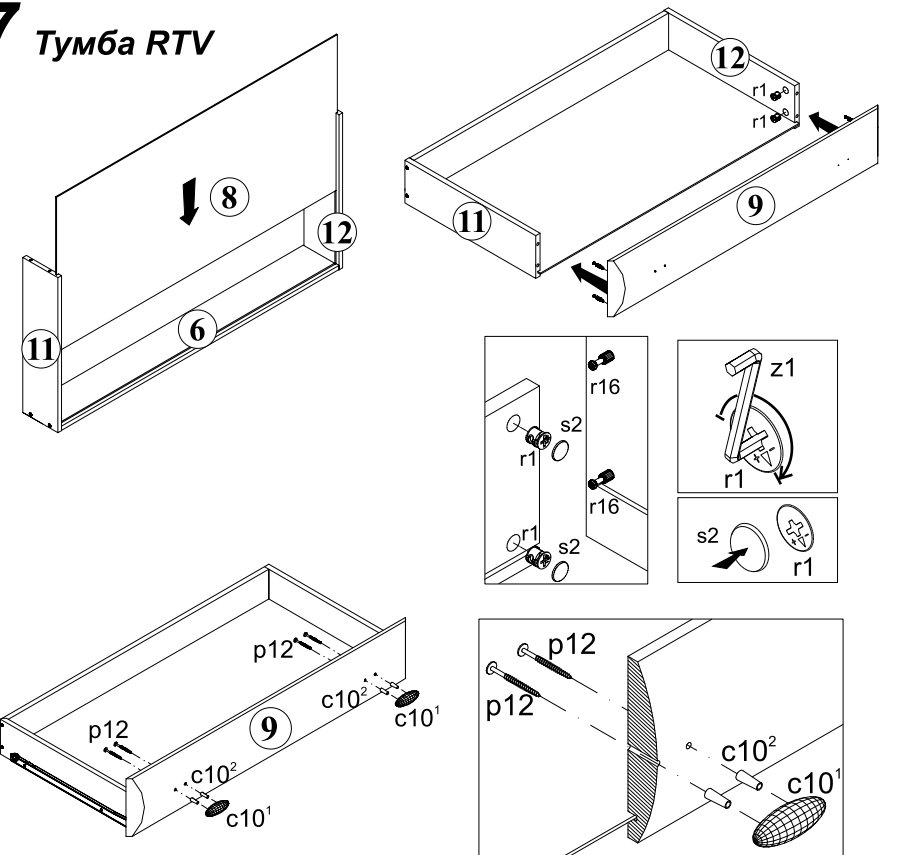

## 4 Тумба RTV

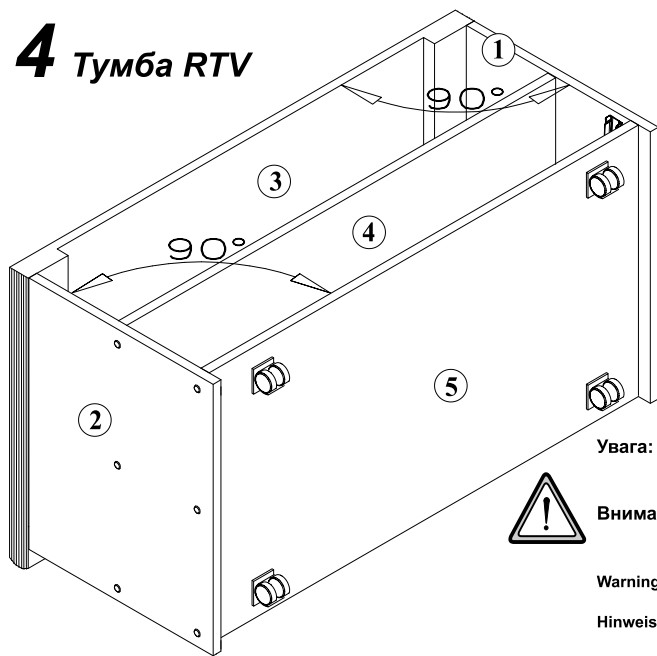

**Увага:** Перед прибиванням задньої стінки перевірте однаковість діагоналей.

**Внимание:** Перед прибиванием задней стенки проверьте равенство диагоналей.

**Warning:** Before nailing a fiberboard, make sure that the diagonals are equal.

**Hinweis:** Vor der Anbringung der Holzfaserplatte überprüfen Sie, ob die Diagonale stimmen.

## 5 Тумба RTV

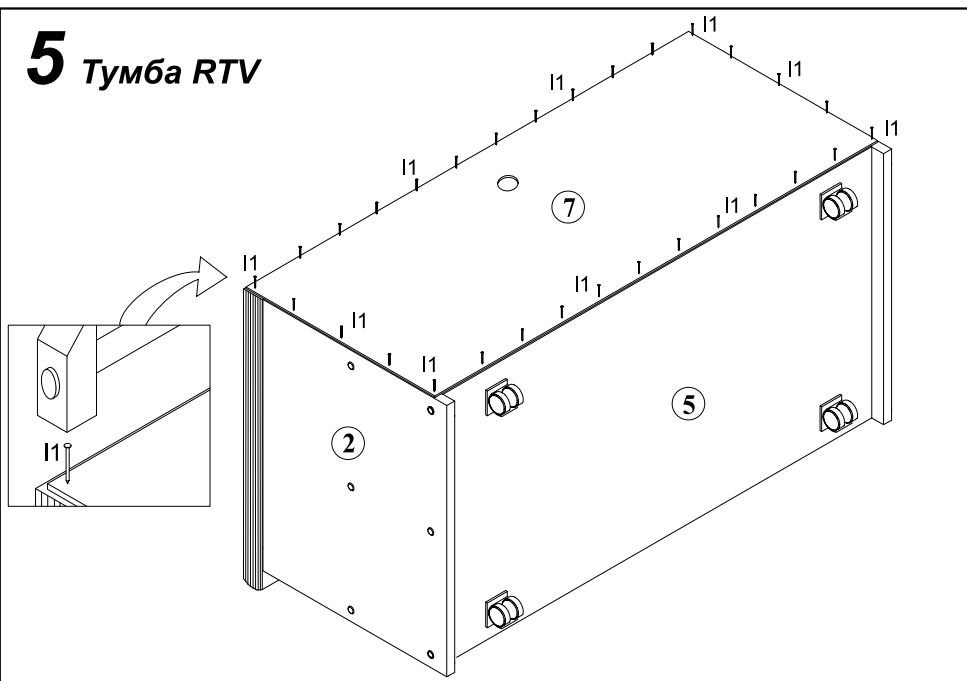

- ІНФОРМАЦІЯ!**  
 Шановний Клієнте! З будь-якими зауваженнями та скаргами звертайтеся до пунктів купівлі меблів.  
**Увага!** Не монтувати елементи у випадку їх деформації або при наявності інших недоліків.
- ИНФОРМАЦИЯ!**  
 Уважаемый Клиент! Все замечания и жалобы следует предъявлять по месту покупки мебели.  
**Внимание!** Не монтировать элементы в случае их деформации или при наличии других недостатков.
- INFORMATION!**  
 Dear client! Any comments and complaints should be reported at the furniture purchase outlet.  
**Note!** Do not use any parts showing any faults or marks of damage.
- HINWEIS!**  
 Sehr geehrte Kunden! Mit allen diesbezüglichen Fragen und Reklamationen wenden Sie sich bitte an ihren Verkäufer.  
**Vorsicht!** Falls Sie irgendwelche beschädigte Teile bemerken verzichten Sie bitte auf die Montage.



### ПРАВИЛА МОНТАЖУ І ДОГЛЯДУ ЗА МЕБЛЯМИ

1. Меблі слід використовувати в сухих приміщеннях, захищених від впливу несприятливих атмосферних умов.
2. Монтаж меблів виконувати згідно з інструкцією, використовуючи відповідні інструменти.
3. Місце складання меблів має знаходитись якомога ближче місця постійної установки.
4. Меблі при установці вирівняти по горизонталі.
5. Переміщення меблів по мірі можливостей повинно відбуватися перенесенням і без додаткової ваги.  
**Увага:** пересування меблів волоком може призвести до ушкоджень.  
 Під час перенесень слід утримувати меблі за вертикальні елементи, наприклад, бокові стінки, ніжки, і т. п.  
 Не рекомендується при перенесенні меблів утримувати їх за горизонтальні елементи: кришки столів, панелі, полиці, шухляди і т. п.
6. Не слід надмірно перевантажувати меблі, так як це може призвести до деформації.
7. Під час використання меблів при необхідності слід перевіряти ексцентрикові з'єднання.
8. Поверхню меблів рекомендується чистити вологою ганчіркою або паперовим рушником.  
 Не застосовуйте хімічні засоби чистки.



### ПРАВИЛА МОНТАЖА И СОДЕРЖАНИЯ МЕБЕЛИ

1. Мебель следует использовать в сухих помещениях, защищенных от воздействия неблагоприятных атмосферных условий.
2. Монтаж мебели производить согласно инструкции, используя соответствующие инструменты.
3. Место сборки мебели должно находиться как можно ближе места постоянной установки.
4. Мебель при установке выровнять по горизонтали.
5. Перемещение мебели по мере возможности должно происходить переносом и без добавочного веса.  
**Внимание:** передвижение мебели волоком может привести к ее повреждению.  
 Во время переноски следует удерживать мебель за вертикальные элементы, например, боковые стенки, ножки, и т. п.  
 Не рекомендуется при переноске мебели удерживать ее за горизонтальные элементы: крышки столов, панели, полки, выдвигаемые ящики и т. п.
6. Не следует чрезмерно перегружать мебель, так как это может привести к деформации.
7. Во время использования мебели в случае необходимости следует проверять эксцентриковые соединения.
8. Поверхность мебели рекомендуется чистить влажной тряпкой или бумажным полотенцем. Не используйте чистящих химических средств.



### RULES FOR FURNITURE USE AND MAINTENANCE

1. Furniture should be used in dry and protected against harmful atmospheric effects rooms.
2. Furniture assembly should follow the assembly instruction with use of proper tools.
3. The place of furniture assembly should take place as close to the place of permanent arrangement as possible, if at all possible.
4. While arranging furniture, they should be set horizontally.
5. Moving furniture should be made by moving it without any additional load.  
**Warning:** moving, pulling furniture may cause permanent damage. While moving you should seize vertical elements of furniture i.e. sides, legs, etc. You must not seize horizontal parts that can be easily damaged i.e. table tops, drawers, etc.
6. You must not weigh down furniture excessively because it may cause permanent damage to the furniture.
7. While using furniture check the state of eccentric joints if needed.
8. The surface of furniture should be cleaned with a damp cloth or paper towel. Do not use cleansing agents.



### HINWEISE ZUR NUTZUNG UND PFLEGE DER MÖBEL

1. Die Möbel nur in trockenen, von den schädigenden atmosphärischen Einwirkungen geschützten Räumen nutzen.
2. Die Montage mit laut Aufbauanleitung geeigneten Werkzeugen durchführen.
3. Die Montagestelle soll sich möglichst nah der Nutzstelle befinden.
4. Die Möbel sollen waagrecht aufgestellt werden.
5. Beim Umstellen sollen die Möbel entladen werden.  
**Vorsicht:** beim Verschieben können die Möbel beschädigt werden. Beim Tragen nur vertikale Teile greifen. Waagerechte Elemente wie Blätter, Schubladen, können beschädigt werden.
6. Überlasten der Möbel kann zur Schädigungen führen.
7. Zeitweise außermittige Verbindungen kontrollieren.
8. Die Oberfläche der Möbel mit feuchtem Lappen oder Papierhandtuch reinigen.  
 Keine chemischen Reinigungsmittel gebrauchen.

# 1 Тумба RTV

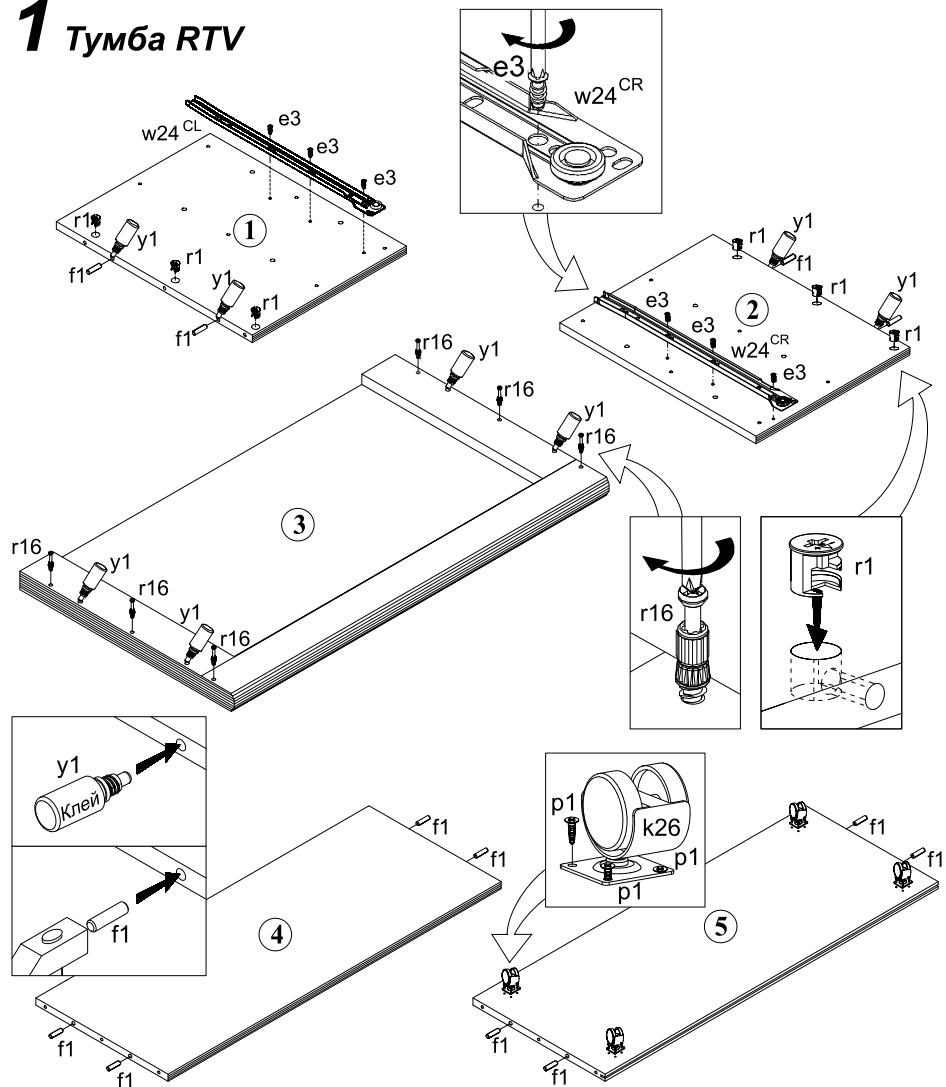

**Увага:** У випадку, якщо шканти виступає з отвору більше, ніж на 10 мм, його необхідно забити, замінити іншим або вкоротити, оскільки це може призвести до ушкоджень бокової стінки.

**Внимание:** В случае, если шканти выступают из отверстия более, чем на 10 мм, его необходимо вбить, заменить другим или укоротить, поскольку это может привести к повреждению боковой стенки.

**Warning:** When you notice that one of the pins sticks out of a hole more than 10 mm, you should hammer it, change or shorten because it may cause damage to a side while assembling.

**Hinweis:** Falls Sie feststellen, dass einer der Dübelchen mehr als 10 mm hervorsteht, soll er tiefer eingeschlagen, ausgetauscht oder verkürzt werden. Die Anweisung soll befolgt werden, anderenfalls kann es zur Schädigung der Möbelseiten kommen.



# 2 Тумба RTV

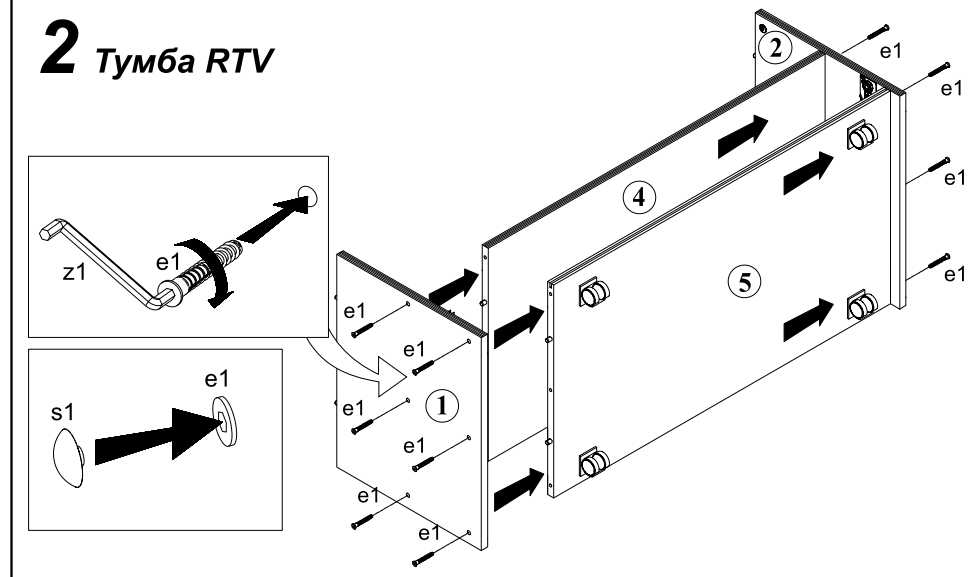

# 3 Тумба RTV

